

Abzweigkasten Typ V

65/40 cm i.L. mit Muffenrahmen (40 cm)

Beton: \geq C 35/45 DIN EN 1992-1-1

Bemessen nach DIN Fachbericht 101 für Einwirkungen aus:

- Fußgängerverkehr (außergewöhnlich max. 40 kN Radlast)
- Straßenverkehr (max. 100 kN Radlast)

DIN 4085 Berechnung des Erddrucks

Schachtabdeckung nach DIN EN 124 und DIN 1229

Klasse B 125 / Klasse D 400

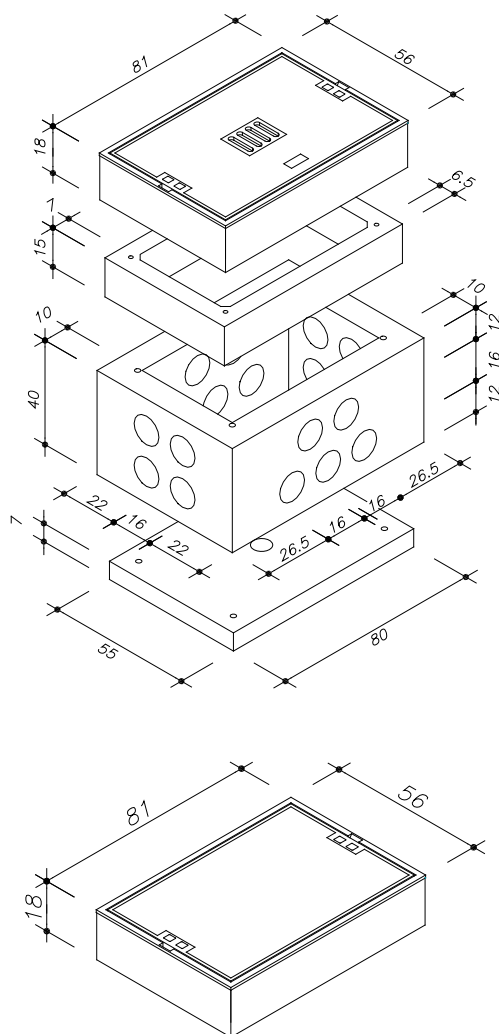

Art.-Nr.	Schachtaufbau begebar	Gewicht
8.285	Schachtabdeckung 65/40 cm i.L. Klasse B 125 BeGu-Rahmen inkl. Deckel mit Entlüftung	152 kg
78013.000	Zwischenrahmen 65/40/15 cm i.L. ohne Aussparungen	41 kg
78012.100	Muffenrahmen 65/40/40 cm i.L. mit 18 Schachtfutter DN 100	207 kg
78011.000	Bodenplatte 65/40 cm i.L.	62 kg
8.521	Schacht komplett	462 kg

Art.-Nr.	Beschreibung	Gewicht
9.028	Schachtabdeckung 65/40 cm i.L. Klasse D 400 BeGu- Rahmen inkl. Deckel ohne Entlüftung	172 kg

Ferner sind lieferbar:

- Schachtabdeckung ohne Entlüftung
- Auspflasterbare Schachtabdeckung
- Tagwasserdichte Schachtabdeckung
- Wasserdichte Schachtabdeckung
- Verschraub-/verriegelbare Schachtabdeckung
- Schmutzschale rechteckig (Kunststoff oder Stahl)
- Verschlussbecher DN 110 für nicht benötigte Öffnungen
- Zwischenrahmen 7,5 cm und 31 cm

Einbau:

Die Fugen zwischen den Bauteilen sind mit Zementmörtel nach DIN EN 1992-1-1 oder z.B. MÖFIX- Schachtbaumörtel auszubilden.