

Kabelhalter Typ C

zum Fixieren der Kabel (nachträglich zu montieren)

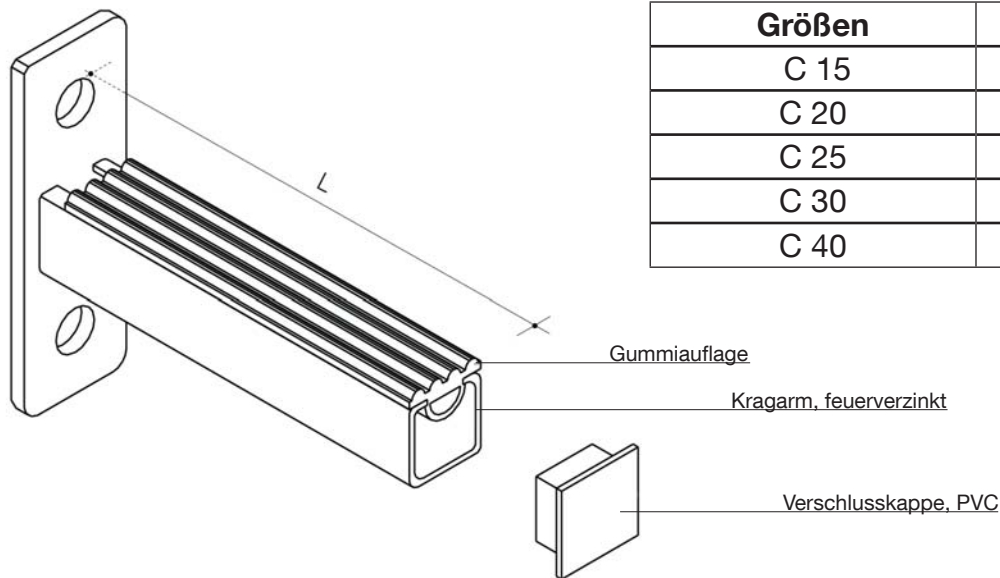

Größen	L (cm)
C 15	15
C 20	20
C 25	25
C 30	30
C 40	40

Verankerungsmöglichkeiten:

a) durch einbetonierte Ankerschiene (höhenvariabel), werkseitiger Einbau

b) mit Montagedübel, nachträglicher Einbau bei allen Schachttypen möglich

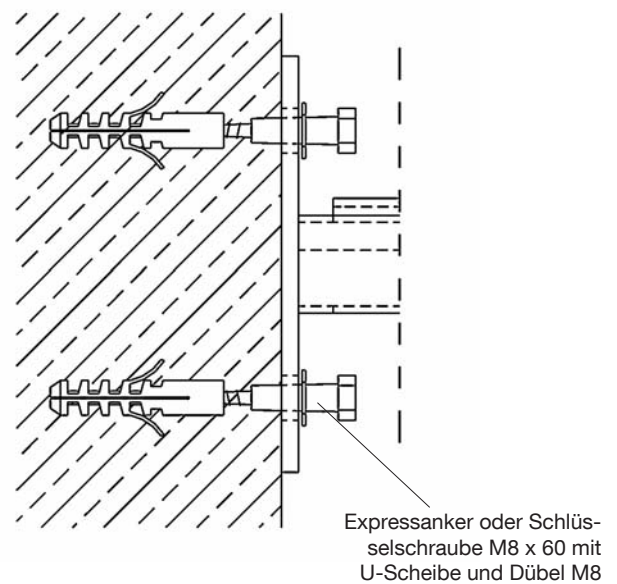
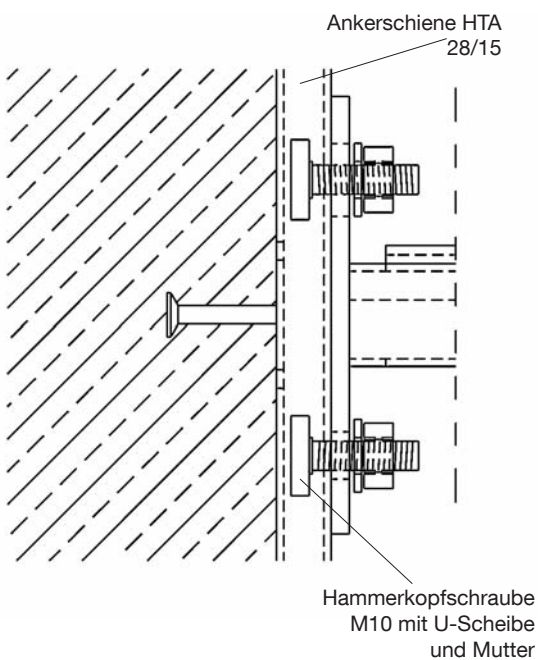

Einbetonieren der Ankerschiene bei den Typen:

88R1: 100/80 cm i.L. und 140/80 cm i.L. sowie 145/120 cm i.L. und allen Kompaktschächten