

# Leuchtfeuerschächte Typ Fraport

70 x 70 x 80 cm i.L.

Beton:  $\geq$  C 35/45 DIN EN 1992-1-1 mit hohem Wassereindringwiderstand

Lastannahme nach: (H2)

DRL Kategorie Heavy mit maximaler Einzelradlast von 286 kN

- H2: für Airbus 340- 600

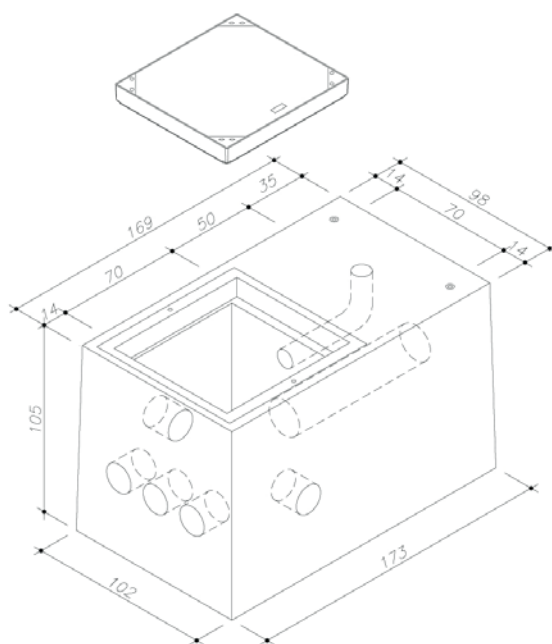

## Kombischacht mit integriertem Leuchtfeuerfundament

Schachtabdeckung 70/70 cm i.L. Klasse F 900 ohne Entlüftung nach DIN EN 124/1229 aus Wateen- Stahl mit Betonfüllung

- Kombischacht
- mit integriertem Z-Profilrahmen aus Wateen-Stahl, 70/70 cm i.L.
  - mit verschließbarem Sickerloch
  - mit angegossenem Fundament
  - mit Kabelführungen DN 50 für Leuchtfeuer

**Schacht komplett**

**3.281 kg**

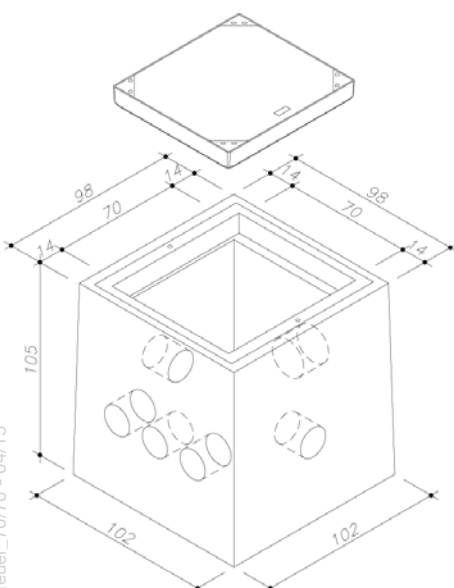

## Topfschacht für Leuchtbefuerung

Schachtabdeckung 70/70 cm i.L. Klasse F 900 ohne Entlüftung nach DIN EN 124/1229 aus Wateen- Stahl mit Betonfüllung

- Topfschacht
- mit integriertem Z-Profilrahmen aus Wateen-Stahl, 70/70 cm i.L.
  - mit verschließbarem Sickerloch

**Schacht komplett**

**1.628 kg**

## Ferner sind lieferbar:

- Schachtabdeckung mit Entlüftung
- WASI-Sicherheitsdeckel (siehe Sonderprospekt)
- Einbau von z.B. DN 110 Muffen; Lage, Anzahl und Größe nach Angabe möglich

Leuchtfeuer\_70/70 - 04/15