

Vermessungspfeiler

100 x 100 x 230 cm

Beton: \geq C 35/45 DIN EN 1992-1-1 , mit hohem Wassereindringwiderstand nach DIN EN 206

Anwendungsbereiche:
Staumauern, Flughäfen, Tunnel

Expositionsklassen: XC4, XC2, XF1, XA1
 $C_{nom} = 3,0$ cm

Beschränkung der Rissbreite: $w_{max} = 0,3$ mm

Betonstahl: B500A

Art.-Nr.	Beschreibung	Gewicht
76089.000	Vermessungspfeiler 100/100/230 cm	2.620 kg

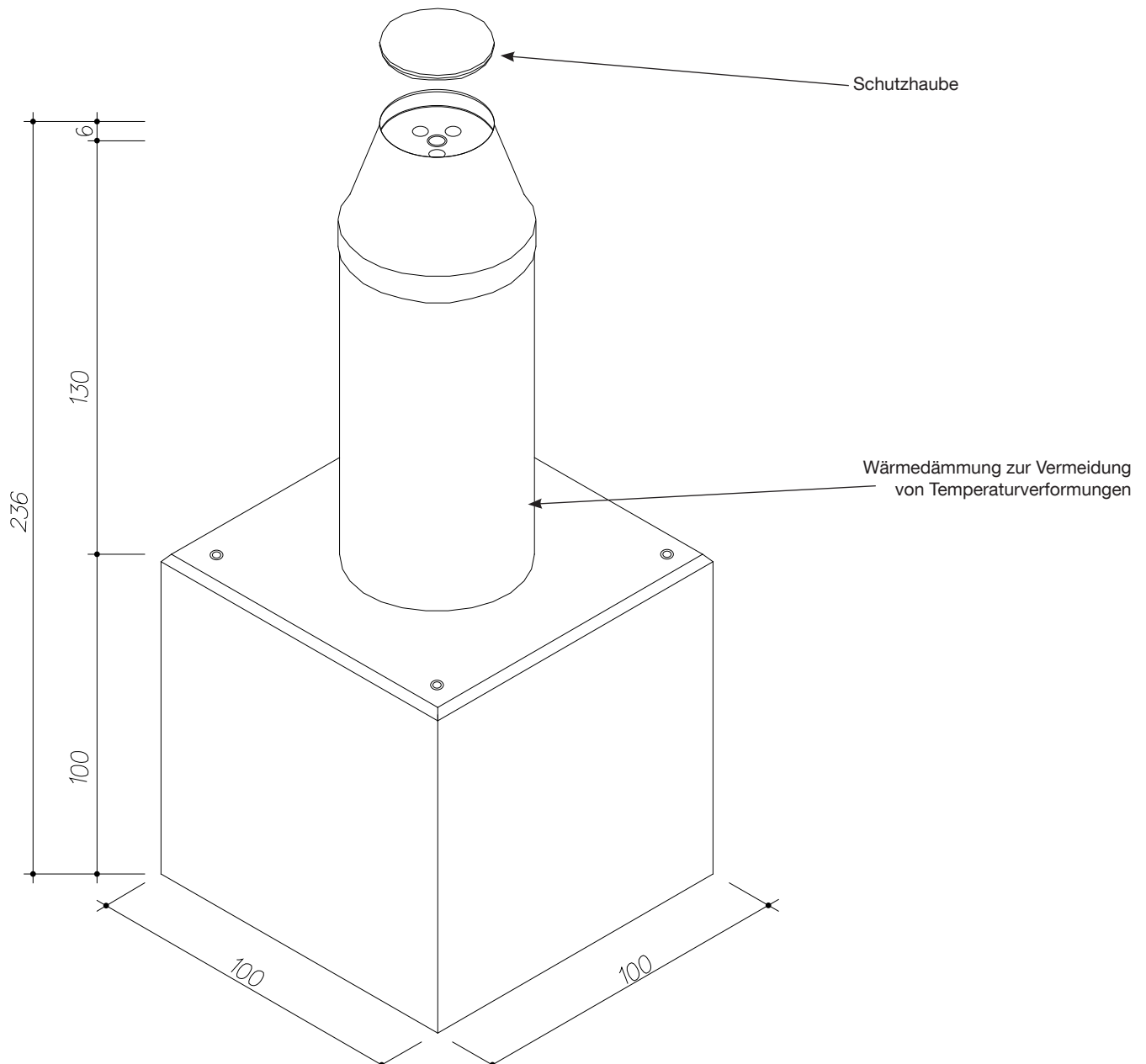

Vermessungspfeiler - 04/15